

Manometr puszkowy, stal nierdzewna

Dla przemysłu przetwórczego

Modele 632.50 i 633.50, NS 63 [2 1/2"], 100 [4"], 160 [6"]

Karta katalogowa WIKA PM 06.03



Dodatkowe aprobaty,
patrz strona 8

Zastosowanie

- Do mediów gazowych, suchych i agresywnych, również w środowiskach agresywnych
- Przemysł przetwórczy: Przemysł chemiczny, petrochemiczny, farmaceutyczny, biotechnologiczny, maszynowy i energetyczny

Specjalne właściwości

- Korekta punktu zerowego z przodu
- Wykonany całkowicie ze stali nierdzewnej
- Z obudową wypełnioną cieczą do zastosowań z wysokimi obciążeniami dynamicznymi i wibracjami (model 633.50)
- Niski zakres skali od 0 ... 2.5 mbar do 0 ... 600 mbar lub 0 ... 1 inH₂O do 0 ... 240 inH₂O
- Kod QR na pokrętle przekierowuje do informacji specyficznych dla przyrządu



Model manometru kapsułkowego 632.50

Konfigurator



Artykuły standardowe



Opis

Manometry kapsułkowe model 632.50 i 633.50 są w całości wykonane ze stali nierdzewnej i dlatego są szczególnie odpowiednie do zastosowań w przemyśle przetwórczym. Są one oparte na sprawdzonym systemie pomiaru kapsułkowego proporcjonalnie do występującego ciśnienia jest przekazywane na mechanizm i wskazywane.

Budowa modułowa umożliwia szereg kombinacji materiałów obudowy, przyłączy procesowych, rozmiarów nominalnych i zakresów skali. Ze względu na tak dużą zmienność, przyrząd nadaje się do użytku w szerokim zakresie zastosowań w przemyśle przetwórczym.

W celu montażu w panelu sterowania manometry puszkowe – zależnie od przyłącza procesowego – można wyposażyć w kołnierz montażowy lub trójkątny profil pierścieniowy i wspornik montażowy.

Model 633.50 z obudową wypełnioną cieczą jest przystosowany do wysokodynamicznych obciążeń i wibracji ciśnieniowych.

Zakresy skali od 0 ... 2.5 mbar do 0 ... 600 mbar lub od 0 ... 1 inH₂O do 0 ... 240 inH₂O oraz zakresy podciśnienia i skali +/- zapewniają zakresy pomiarowe wymagane dla szeregu zastosowań.

Kod QR na tarczy umożliwia łatwe i długotrwałe pobieranie z Internetu informacji specyficznych dla urządzenia, takich jak numer seryjny, numer zamówienia, certyfikaty i inne dane produktu.

Specyfikacja

Podstawowe informacje	
Standard	EN 837-3 Informacje dotyczące "wyboru, montażu, obsługi i eksploatacji manometrów" – patrz informacja techniczna IN 00.05.
Wcześniejsza wersja	<ul style="list-style-type: none"> ■ Do tlenu, wolny od oleju i smaru ■ Wg NACE 1) MR0175 / ISO 15156, stosowane do produkcji naftowo-gazowej w środowisku zawierającym H₂S ■ Ze zintegrowanym stykiem indukcyjnym, model 831 dla modelu 632.50.100 i zakresem skali ≥ 0 ... 100 mbar [0 ... 40 inH₂O] Aby uzyskać informacje na temat styków przełącznika, patrz informacje techniczne IN 00.48
Rozmiar nominalny (NS)	<ul style="list-style-type: none"> ■ Ø 63 mm [2 ½"] ■ Ø 100 mm [4"] ■ Ø 160 mm [6"]
Położenie przyłącza	<ul style="list-style-type: none"> ■ Montaż dolny (promieniowy) ■ Montaż dolny z tyłu ■ Montaż tylny środkowy (dotyczy tylko NS 63 [2 ½"])
Okno	<ul style="list-style-type: none"> ■ Laminowane szkło bezpieczne ■ Poliwęglan (z wypełnieniem obudowy)
Obudowa	
Konstrukcja	Poziom bezpieczeństwa "S1" wg EN 837-3 Z odpowietrznikiem z tyłu obudowy (tylko NS 100 [4"] i NS 160 [6"])
Materiał	<ul style="list-style-type: none"> ■ Stal nierdzewna 1.4301 (304) ■ Stal nierdzewna 1.4571 (316Ti)
Pierścień	<ul style="list-style-type: none"> ■ Pierścień bagnetowy, stal nierdzewna ■ Pierścień bagnetowy, polerowana stal nierdzewna
Montaż	<ul style="list-style-type: none"> ■ Bez ■ Kołnierz do montażu powierzchniowego, stal nierdzewna ■ Kołnierz do montażu panelowego, stal nierdzewna ■ Kołnierz do montażu panelowego, polerowana stal nierdzewna ■ Trójkątny profil pierścieniowy ze wspornikiem montażowym, stal nierdzewna²⁾ ■ Trójkątny profil pierścieniowy ze wspornikiem montażowym, polerowana stal nierdzewna²⁾ Informacje dotyczące „rodzajów montażu, kołnierzy montażowych, otworów panelowych”, patrz informacja techniczna IN 00.04
Wypełnienie obudowy (model 633.50)	<ul style="list-style-type: none"> ■ Bez ■ Mieszanina gliceryny i wody³⁾ ■ Olej silikonowy³⁾
Mechanizm	<ul style="list-style-type: none"> ■ Stal nierdzewna

1) Ogólne informacje na temat norm NACE można znaleźć w informacji technicznej IN 00.21

2) Tylko montaż tylny

3) Dostępne tylko dla zakresu skali ≥ 0 ... 60 mbar [0 ... 24 inH₂O]

Element pomiarowy	
Typ elementu pomiarowego	Element kapsułkowy
Materiał (części zwilżanych)	
Element kapsułkowy	Stal nierdzewna 316L
Uszczelka	<ul style="list-style-type: none"> ■ FPM/FKM ■ PTFE¹⁾
Przyłącze procesowe	Stal nierdzewna 316L
Szczelność	<ul style="list-style-type: none"> ■ Współczynnik wycieków: < 1 · 10⁻³ mbar l/s ■ Przetestowany helem współczynnik wycieków: < 1 · 10⁻⁵ mbar l/s

1) Dla urządzeń o wymaganej temperaturze otoczenia -40 ... +60 °C [-40 ... +140 °F]

Specyfikacje dokładności	
Klasa dokładności	
EN 837-3	<ul style="list-style-type: none"> ■ Klasa 1.6 ■ Klasa 1.0 ¹⁾
ASME B40.100	<ul style="list-style-type: none"> ■ $\pm 2\%$ $\pm 1\%$ $\pm 2\%$ rozpiętości pomiarowej (stopień A) ■ $\pm 1\%$ rozpiętości pomiarowej (stopień 1A) ¹⁾
Ustawianie punktu zerowego za pomocą śruby nastawczej	<ul style="list-style-type: none"> ■ Z przodu, po otwarciu pierścienia bagnetu ²⁾ ■ Z przodu przez otwór w szybie ³⁾ ■ Z przodu, za pomocą śruby regulacyjnej w oknie ⁴⁾
Błąd temperaturowy	W przypadku odchyłki od warunków referencyjnych w systemie pomiarowym: $\leq \pm 0.6\%$ na $10\text{ }^{\circ}\text{C}$ [$\leq \pm 0.6\%$ na $18\text{ }^{\circ}\text{F}$] pełnej wartości skali
Warunki referencyjne	
Temperatura otoczenia	$+20\text{ }^{\circ}\text{C}$ [$+68\text{ }^{\circ}\text{F}$]

1) Do wyboru dla modelu 632.50 (bez wypełnienia obudowy) i zakresu skali $\geq 0 \dots 40\text{ mbar}$ [$0 \dots 16\text{ inH}_2\text{O}$] lub dla modelu 633.50 (z wypełnieniem obudowy)

i zakresem skali $\geq 0 \dots 100\text{ mbar}$ [$0 \dots 40\text{ inH}_2\text{O}$]

2) Dla modelu 632.50 (bez wypełnienia obudowy) i wersji bez kołnierza montażowego

3) W przypadku modelu 632.50 (bez wypełnienia obudowy) i wersji z kołnierzem montażowym, otwór okna do ustawiania punktu zerowego jest uszczelniony za pomocą stożkowego korka

4) Dla modelu 633.50 (z wypełnieniem obudowy)

Zakresy pomiarowe

mbar	
0 ... 2.5 ¹⁾	0 ... 60
0 ... 4 ¹⁾	0 ... 100
0 ... 6 ¹⁾	0 ... 160
0 ... 10 ¹⁾	0 ... 250
0 ... 16 ²⁾	0 ... 400
0 ... 25 ²⁾	0 ... 600
0 ... 40	-

kg/cm ²	
0 ... 0.0025 ¹⁾	0 ... 0.06
0 ... 0.004 ¹⁾	0 ... 0.1
0 ... 0.006 ¹⁾	0 ... 0.16
0 ... 0.01 ¹⁾	0 ... 0.25
0 ... 0.016 ²⁾	0 ... 0.4
0 ... 0.025 ²⁾	0 ... 0.6
0 ... 0.04	-

kPa	
0 ... 0.25 ¹⁾	0 ... 6
0 ... 0.4 ¹⁾	0 ... 10
0 ... 0.6 ¹⁾	0 ... 16
0 ... 1 ¹⁾	0 ... 25
0 ... 1.6 ²⁾	0 ... 40
0 ... 2.5 ²⁾	0 ... 60
0 ... 4	-

Pa	
0 ... 250 ¹⁾	0 ... 6000
0 ... 400 ¹⁾	0 ... 10000
0 ... 600 ¹⁾	0 ... 16000
0 ... 1000 ¹⁾	0 ... 25000
0 ... 1600 ²⁾	0 ... 40000
0 ... 2500 ²⁾	0 ... 60000
0 ... 4000	-

psi	
0 ... 0.036 ¹⁾	0 ... 1.0
0 ... 0.06 ¹⁾	0 ... 1.5
0 ... 0.1 ¹⁾	0 ... 2.5
0 ... 0.15 ¹⁾	0 ... 3.6
0 ... 0.25 ²⁾	0 ... 6.0
0 ... 0.36 ²⁾	0 ... 10
0 ... 0.6	-

mmH ₂ O	
0 ... 25 ¹⁾	0 ... 600
0 ... 40 ¹⁾	0 ... 1000
0 ... 60 ¹⁾	0 ... 1600
0 ... 100 ¹⁾	0 ... 2500
0 ... 160 ²⁾	0 ... 4000
0 ... 250 ²⁾	0 ... 6000
0 ... 400	-

1) Dostępne tylko dla NS 160 [6"]

2) Dostępne tylko dla NS 100 [4"] i NS 160 [6"]

inH ₂ O	
0 ... 1 ¹⁾	0 ... 24
0 ... 1.6 ¹⁾	0 ... 40
0 ... 2.4 ¹⁾	0 ... 60
0 ... 4 ¹⁾	0 ... 100
0 ... 6 ²⁾	0 ... 160
0 ... 10 ²⁾	0 ... 240
0 ... 16	-

oz/in ²	
0 ... 0.6 ¹⁾	0 ... 15
0 ... 1 ¹⁾	0 ... 25
0 ... 1.5 ¹⁾	0 ... 40
0 ... 2.5 ¹⁾	0 ... 60
0 ... 4 ²⁾	0 ... 100
0 ... 6 ²⁾	0 ... 150
0 ... 10	-

1) Dostępne tylko dla NS 160 [6"]

2) Dostępne tylko dla NS 100 [4"] i NS 160 [6"]

Zakresy podciśnienia i skali zespolonej

mbar	
-2.5 ... 0 ¹⁾	-1.25 ... +1.25 ¹⁾
-4 ... 0 ¹⁾	-2 ... +2 ¹⁾
-6 ... 0 ¹⁾	-3 ... +3 ¹⁾
-10 ... 0 ¹⁾	-5 ... +5 ¹⁾
-16 ... 0 ²⁾	-8 ... +8 ²⁾
-25 ... 0 ²⁾	-12.5 ... +12.5 ²⁾
-40 ... 0	-20 ... +20
-60 ... 0	-30 ... +30
-100 ... 0	-50 ... +50
-160 ... 0	-80 ... +80
-250 ... 0	-125 ... +125
-400 ... 0	-200 ... +200
-600 ... 0	-300 ... +300

kg/cm ²	
-0.0025 ... 0 ¹⁾	-0.00125 ... +0.00125 ¹⁾
-0.004 ... 0 ¹⁾	-0.002 ... +0.002 ¹⁾
-0.006 ... 0 ¹⁾	-0.003 ... +0.003 ¹⁾
-0.01 ... 0 ¹⁾	-0.005 ... +0.005 ¹⁾
-0.016 ... 0 ²⁾	-0.008 ... +0.008 ²⁾
-0.025 ... 0 ²⁾	-0.0125 ... +0.0125 ²⁾
-0.04 ... 0	-0.02 ... +0.02
-0.06 ... 0	-0.03 ... +0.03
-0.1 ... 0	-0.05 ... +0.05
-0.16 ... 0	-0.08 ... +0.08
-0.25 ... 0	-0.125 ... +0.125
-0.4 ... 0	-0.2 ... +0.2
-0.6 ... 0	-0.3 ... +0.3

kPa	
-0.25 ... 0 ¹⁾	-0.125 ... +0.125 ¹⁾
-0.4 ... 0 ¹⁾	-0.2 ... +0.2 ¹⁾
-0.6 ... 0 ¹⁾	-0.3 ... +0.3 ¹⁾
-1 ... 0 ¹⁾	-0.5 ... +0.5 ¹⁾
-1.6 ... 0 ²⁾	-0.8 ... +0.8 ²⁾
-2.5 ... 0 ²⁾	-1.25 ... +1.25 ²⁾
-4 ... 0	-2 ... +2
-6 ... 0	-3 ... +3
-10 ... 0	-5 ... +5
-16 ... 0	-8 ... +8
-25 ... 0	-12.5 ... +12.5
-40 ... 0	-20 ... +20
-60 ... 0	-30 ... +30

Pa	
-250 ... 0 ¹⁾	-125 ... +125 ¹⁾
-400 ... 0 ¹⁾	-200 ... +200 ¹⁾
-600 ... 0 ¹⁾	-300 ... +300 ¹⁾
-1000 ... 0 ¹⁾	-500 ... +500 ¹⁾
-1600 ... 0 ²⁾	-800 ... +800 ²⁾
-2500 ... 0 ²⁾	-1250 ... +1250 ²⁾
-4000 ... 0	-2000 ... +2000
-6000 ... 0	-3000 ... +3000
-10000 ... 0	-5000 ... +5000
-16000 ... 0	-8000 ... +8000
-25000 ... 0	-12500 ... +12500
-40000 ... 0	-20000 ... +20000
-60000 ... 0	-30000 ... +30000

1) Dostępne tylko dla NS 160 [6"]

2) Dostępne tylko dla NS 100 [4"] i NS 160 [6"]

psi	
-0.036 ... 0 ¹⁾	-0.018 ... +0.018 ¹⁾
-0.06 ... 0 ¹⁾	-0.03 ... +0.03 ¹⁾
-0.1 ... 0 ¹⁾	-0.05 ... +0.05 ¹⁾
-0.15 ... 0 ¹⁾	-0.075 ... +0.075 ¹⁾
-0.25 ... 0 ²⁾	-0.125 ... +0.125 ²⁾
-0.36 ... 0 ²⁾	-0.18 ... +0.18 ²⁾
-0.6 ... 0	-0.3 ... +0.3
-1 ... 0	-0.5 ... +0.5
-1.5 ... 0	-0.75 ... +0.75
-2.5 ... 0	-1.25 ... +1.25
-3.6 ... 0	-1.8 ... +1.8
-6 ... 0	-3 ... +3
-10 ... 0	-5 ... +5

mmH ₂ O	
-25 ... 0 ¹⁾	-12.5 ... +12.5 ¹⁾
-40 ... 0 ¹⁾	-20 ... +20 ¹⁾
-60 ... 0 ¹⁾	-30 ... +30 ¹⁾
-100 ... 0 ¹⁾	-50 ... +50 ¹⁾
-160 ... 0 ²⁾	-80 ... +80 ²⁾
-250 ... 0 ²⁾	-125 ... +125 ²⁾
-400 ... 0	-200 ... +200
-600 ... 0	-300 ... +300
-1000 ... 0	-500 ... +500
-1600 ... 0	-800 ... +800
-2500 ... 0	-1250 ... +1250
-4000 ... 0	-2000 ... +2000
-6000 ... 0	-3000 ... +3000

inH ₂ O	
-1 ... 0 ¹⁾	-0.5 ... +0.5 ¹⁾
-1.6 ... 0 ¹⁾	-0.8 ... +0.8 ¹⁾
-2.4 ... 0 ¹⁾	-1.2 ... +1.2 ¹⁾
-4 ... 0 ¹⁾	-2 ... +2 ¹⁾
-6 ... 0 ¹⁾	-3 ... +3 ¹⁾
-10 ... 0 ²⁾	-5 ... +5 ²⁾
-16 ... 0	-8 ... +8
-24 ... 0	-12 ... +12
-40 ... 0	-20 ... +20
-60 ... 0	-30 ... +30
-100 ... 0	-50 ... +50
-160 ... 0	-80 ... +80
-240 ... 0	-120 ... +120

oz/in ²	
-0.6 ... 0 ¹⁾	-0.3 ... +0.3 ¹⁾
-1 ... 0 ¹⁾	-0.5 ... +0.5 ¹⁾
-1.5 ... 0 ¹⁾	-0.75 ... +0.75 ¹⁾
-2.5 ... 0 ¹⁾	-1.25 ... +1.25 ¹⁾
-4 ... 0 ²⁾	-2 ... +2 ²⁾
-6 ... 0 ²⁾	-3 ... +3 ²⁾
-10 ... 0	-5 ... +5
-15 ... 0	-7.5 ... +7.5
-25 ... 0	-12.5 ... +12.5
-40 ... 0	-20 ... +20
-60 ... 0	-30 ... +30
-100 ... 0	-50 ... +50
-150 ... 0	-75 ... +75

1) Dostępne tylko dla NS 160 [6"]

2) Dostępne tylko dla NS 100 [4"] i NS 160 [6"]

Dodatkowe informacje: zakresy skali	
Jednostka	<ul style="list-style-type: none"> ■ mbar ■ kg/cm² ■ kPa ■ Pa ■ psi ■ mmH₂O ■ inH₂O ■ oz/in² <p>Inne jednostki miary na zapytanie</p>
Zabezpieczenie przed nadciśnieniem	
Zakres skali < 0 ... 40 mbar [0 ... 16 inH ₂ O]	<ul style="list-style-type: none"> ■ Bez ■ 3 x pełna wartość skali
Zakres skali ≥ 0 ... 40 mbar [0 ... 16 inH ₂ O]	<ul style="list-style-type: none"> ■ Bez ■ 10 x pełna wartość skali
Odporność na podciśnienie	
Zakres skali < 0 ... 40 mbar [0 ... 16 inH ₂ O]	<ul style="list-style-type: none"> ■ Bez ■ 3 x pełna wartość skali
Zakres skali ≥ 0 ... 40 mbar [0 ... 16 inH ₂ O]	<ul style="list-style-type: none"> ■ Bez ■ 10 x pełna wartość skali

Dodatkowe informacje: zakresy skali		
Podzielnia		
Układ skali	<ul style="list-style-type: none"> ■ Pojedyncza skala ■ Podwójna skala 	
Kolor skali	Pojedyncza skala	Czarny
	Podwójna skala	Czarna/czerwona
Numer seryjny	Kolejny numer * ... *	
Materiał	Aluminium	
Skala specjalna	→ Inne skale lub specjalne tarcze wskaźnikowe, np. z czerwonym wskaźnikiem, łukami lub sektorami kołowymi, na zapytanie	
Wskaźówka		
Wskaźnik przyrządu	Aluminium, czarny	
Wskaźówka / wskaźówka ciągniona	<ul style="list-style-type: none"> ■ Bez ■ Czerwona wskaźówka na tarczy, stała ■ Czerwony wskaźnik na oknie, regulowany (dostępny tylko dla NS 100 [4"] i NS 160 [6"]) ■ Czerwony wskaźnik przeciągania w oknie, regulowany (dostępny tylko dla zakresu skali $\geq 0 \dots 100 \text{ mbar}$ [0 ... 40 inH₂O])¹⁾ 	
Stoper wskaźówkowy	<ul style="list-style-type: none"> ■ Bez ■ W punkcie zerowym ■ W pozycji godz. 6 	

1) Z modelem 633.50 (z wypełnieniem obudowy) dostępne tylko dla NS 100 [4"] lub NS 160 [6"] z dodatnim zakresem skali

Przyłącze procesowe	
Standard	<ul style="list-style-type: none"> ■ EN 837-3 ■ ISO 7 ■ ANSI/B1.20.1
Rozmiar	
EN 837-3	<ul style="list-style-type: none"> ■ G 1/8 B, gwint zewnętrzny (męski) ■ G 1/4 B, gwint zewnętrzny (męski) ■ G 1/2 B, gwint zewnętrzny (męski) ■ M20 x 1.5, gwint zewnętrzny (męski)
ISO 7	<ul style="list-style-type: none"> ■ R 1/8, gwint zewnętrzny (męski) ■ R 1/4, gwint zewnętrzny (męski) ■ R 1/2, gwint zewnętrzny (męski)
ANSI/B1.20.1	<ul style="list-style-type: none"> ■ 1/8 NPT, gwint zewnętrzny (męski) ■ 1/4 NPT, gwint zewnętrzny (męski) ■ 1/2 NPT, gwint zewnętrzny (męski)
Dławik	<ul style="list-style-type: none"> ■ Bez ■ Ø 0.6 mm [0.024"], stal nierdzewna ■ Ø 0.3 mm [0.012"], stal nierdzewna
Materiał (części zwilżanych)	
Element kapsułkowy	Stal nierdzewna 316L
Uszczelka	<ul style="list-style-type: none"> ■ FPM/FKM ■ PTFE¹⁾
Przyłącze procesowe	Stal nierdzewna 316L

1) Dla urządzeń o wymaganej temperaturze otoczenia -40 ... +60 °C [-40 ... +140 °F]

→ Inne przyłącza procesowe na zapytanie

Warunki pracy	
Temperatura medium	-20 ... +100 °C [-4 ... +212 °F]
Temperatura otoczenia	
Przyrządy bez wypełnienia	-20 ... +60 °C [-4 ... +140 °F]
Ruch zwilżony za pomocą Fomblin® Z03	-40 ... +60 °C [-40 ... +140 °F]
Instrumenty z wypełnieniem silikonowym	-40 ... +60 °C [-40 ... +140 °F]
Ograniczenie ciśnienia	
Stałe	Pełna wartość skali
Zmienne	0.9 x pełna wartość skali
Krótkotrwałe	1.3 x pełna wartość skali
Stopień ochrony wg IEC/EN 60529	<ul style="list-style-type: none"> ■ IP54 ■ IP55 ■ IP65 ¹⁾

1) Dla modelu 633.50 (z wypełnieniem obudowy)

Atesty

Logo	Opis	Region
	Deklaracja zgodności UE	Unia Europejska
	Dyrektywa w sprawie urządzeń ciśnieniowych PS > 200 bar, moduł A, akcesoria ciśnieniowe	
	Dyrektywa RoHS	

Opcjonalne atesty

Logo	Opis	Region
 	Deklaracja zgodności UE	Unia Europejska
	Dyrektywa ATEX Obszary niebezpieczne Strefa 1 gaz II 2G Ex h IIC T6 ... T1 Gb Strefa 20 pył II 2D Ex h IIIC T85 °C ... T450 °C Db Zabezpieczenie przeciwzapłonowe typu "c", bezpieczeństwo konstrukcji	
	PAC Kazachstan Technologia meteorologiczna / pomiarowa	Kazachstan
-	MChS Zezwolenie na uruchomienie	Kazachstan
-	PAC Ukraina Technologia meteorologiczna / pomiarowa	Ukraina
	PAC Uzbekistan Technologia meteorologiczna / pomiarowa	Uzbekistan
-	PAC Chiny Technologia meteorologiczna / pomiarowa	Chiny

Certyfikaty (opcja)

Certyfikaty	
Certyfikaty	<ul style="list-style-type: none"> ■ 2.2 Raport z badań wg EN 10204 (np. najnowocześniejsza technologia produkcji, wskazanie dokładności) ■ Świadectwo sprawdzenia 3.1 wg EN 10204 (np. zatwierdzenie materiałowe części zważanych składników metalowych, dokładność wskazań)
Kalibracja	<ul style="list-style-type: none"> ■ Certyfikat kalibracji fabrycznej ■ Certyfikat kalibracji SCS (identyfikowalny i akredytowany zgodnie z normą ISO/IEC 17025) ■ Na życzenie certyfikat kalibracji wykonany przez krajową jednostkę notyfikowaną, identyfikowalny i akredytowany zgodnie z normą ISO/IEC 17025
Zalecany okres kalibracji	1 rok (zależnie od warunków eksploatacji)

Patenty, prawa własności

Numer patentu	Opis
US Design D1051747S, CPC CN 01677074, DE Design 402022100171, EU Design 402022100171, IR Design DM/222416, EU 3D trademark 018659564	Opatentowany niebieski wzór identyfikacyjny WIKA

Niebieski wzór identyfikacyjny WIKA jest chroniony w różnych krajach na mocy różnych praw.

→ Aprobaty i certyfikaty – patrz strona internetowa

Wymiary w mm [cal]

Montaż dolny (promieniowy)

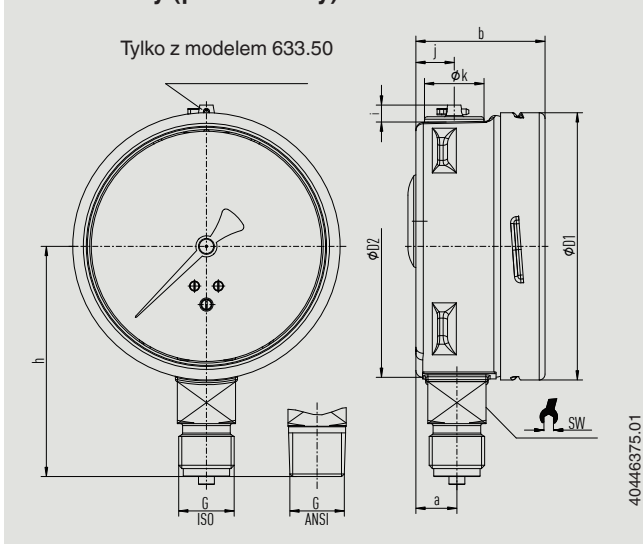

NS	Waga	
	Model 632.50	Model 633.50
63 [2½"]	ok. 0.2 kg [0.44 lb]	ok. 0.26 kg [0.57 lb]
100 [4"]	ok. 0.6 kg [1.32 lb]	ok. 0.8 kg [1.76 lb]
160 [6"]	ok. 1.0 kg [2.2 lb]	ok. 1.7 kg [3.75 lb]

Przyłącze procesowe z gwintem wg EN 837-3

NS	G	Wymiary w mm [cal]								
		h ±1 [0.04]	a	b	D1	D2	i	j	k	SW
63 [2½"]	G ½ B	49 [1.93]	9.5 [0.37]	43 [1.69]	63 [2.48]	62 [2.44]	6 [0.24]	10 [0.39]	15 [0.59]	14 [0.55]
	G ¼ B	52 [2.05]	9.5 [0.37]	43 [1.69]	63 [2.48]	62 [2.44]	6 [0.24]	10 [0.39]	15 [0.59]	14 [0.55]
100 [4"]	G ¼ B	80 [3.15]	15.5 [0.61]	49.5 [1.95]	101 [3.98]	99 [3.9]	6.5 [0.26]	14.5 [0.57]	22.5 [0.89]	22 [0.87]
	G ½ B	87 [3.43]	15.5 [0.61]	49.5 [1.95]	101 [3.98]	99 [3.9]	6.5 [0.26]	14.5 [0.57]	22.5 [0.89]	22 [0.87]
	M20 x 1.5	87 [3.43]	15.5 [0.61]	49.5 [1.95]	101 [3.98]	99 [3.9]	6.5 [0.26]	14.5 [0.57]	22.5 [0.89]	22 [0.87]
160 [6"]	G ¼ B	111 [4.37]	15.5 [0.61]	49.5 [1.95]	161 [6.34]	159 [6.26]	6.5 [0.26]	14.5 [0.57]	22.5 [0.89]	22 [0.87]
	G ½ B	118 [4.65]	15.5 [0.61]	49.5 [1.95]	161 [6.34]	159 [6.26]	6.5 [0.26]	14.5 [0.57]	22.5 [0.89]	22 [0.87]
	M20 x 1.5	118 [4.65]	15.5 [0.61]	49.5 [1.95]	161 [6.34]	159 [6.26]	6.5 [0.26]	14.5 [0.57]	22.5 [0.89]	22 [0.87]

Przyłącze procesowe z gwintem wg ISO 7

NS	G	Wymiary w mm [cal]								
		h ±1 [0.04]	a	b	D1	D2	i	j	k	SW
63 [2½"]	R ½	49 [1.93]	9.5 [0.37]	43 [1.69]	63 [2.48]	62 [2.44]	6 [0.24]	10 [0.39]	15 [0.59]	14 [0.55]
	R ¼	52 [2.05]	9.5 [0.37]	43 [1.69]	63 [2.48]	62 [2.44]	6 [0.24]	10 [0.39]	15 [0.59]	14 [0.55]
100 [4"]	R ¼	80 [3.15]	15.5 [0.61]	49.5 [1.95]	101 [3.98]	99 [3.90]	6.5 [0.26]	14.5 [0.57]	22.5 [0.89]	22 [0.87]
	R ½	86 [3.39]	15.5 [0.61]	49.5 [1.95]	101 [3.98]	99 [3.90]	6.5 [0.26]	14.5 [0.57]	22.5 [0.89]	22 [0.87]
160 [6"]	R ¼	111 [4.37]	15.5 [0.61]	49.5 [1.95]	161 [6.34]	159 [6.26]	6.5 [0.26]	14.5 [0.57]	22.5 [0.89]	22 [0.87]
	R ½	117 [4.60]	15.5 [0.61]	49.5 [1.95]	161 [6.34]	159 [6.26]	6.5 [0.26]	14.5 [0.57]	22.5 [0.89]	22 [0.87]

Przyłącze procesowe z gwintem wg ANSI/B1.20.1

NS	G	Wymiary w mm [cal]								
		h ±1 [0.04]	a	b	D1	D2	i	j	k	SW
63 [2½"]	½ NPT	49 [1.93]	9.5 [0.37]	43 [1.69]	63 [2.48]	62 [2.44]	6 [0.24]	10 [0.39]	15 [0.59]	14 [0.55]
	¼ NPT	52 [2.05]	9.5 [0.37]	43 [1.69]	63 [2.48]	62 [2.44]	6 [0.24]	10 [0.39]	15 [0.59]	14 [0.55]
100 [4"]	¼ NPT	80 [3.15]	15.5 [0.61]	49.5 [1.95]	101 [3.98]	99 [3.90]	6.5 [0.26]	14.5 [0.57]	22.5 [0.89]	22 [0.87]
	½ NPT	86 [3.39]	15.5 [0.61]	49.5 [1.95]	101 [3.98]	99 [3.90]	6.5 [0.26]	14.5 [0.57]	22.5 [0.89]	22 [0.87]
160 [6"]	¼ NPT	111 [4.37]	15.5 [0.61]	49.5 [1.95]	161 [6.34]	159 [6.26]	6.5 [0.26]	14.5 [0.57]	22.5 [0.89]	22 [0.87]
	½ NPT	117 [4.60]	15.5 [0.61]	49.5 [1.95]	161 [6.34]	159 [6.26]	6.5 [0.26]	14.5 [0.57]	22.5 [0.89]	22 [0.87]

NS 63 [2 1/2"], montaż tylny środkowy

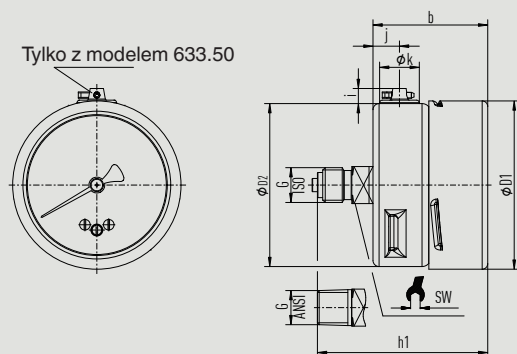

40446374.01

NS	Waga	
	Model 632.50	Model 633.50
63 [2 1/2"]	ok. 0.2 kg [0.44 lb]	ok. 0.26 kg [0.57 lb]

Przyłącze procesowe z gwintem wg EN 837-3

NS	G	Wymiary w mm [cal]							
		h1 ±1 [0.04]	b	D1	D2	i	j	k	SW
63 [2 1/2"]	G 1/8 B	67 [2.64]	43 [1.69]	63 [2.48]	62 [2.44]	6 [0.24]	10 [0.39]	15 [0.59]	14 [0.55]
	G 1/4 B	72 [2.83]	43 [1.69]	63 [2.48]	62 [2.44]	6 [0.24]	10 [0.39]	15 [0.59]	14 [0.55]

Przyłącze procesowe z gwintem wg ISO 7 lub ANSI/B1.20.1

NS	G	Wymiary w mm [cal]							
		h1 ±1 [0.04]	b	D1	D2	i	j	k	SW
63 [2 1/2"]	R 1/4	70 [2.76]	43 [1.69]	63 [2.48]	62 [2.44]	6 [0.24]	10 [0.39]	15 [0.59]	14 [0.55]

Przyłącze procesowe z gwintem wg ISO 7 lub ANSI/B1.20.1

NS	G	Wymiary w mm [cal]							
		h1 ±1 [0.04]	b	D1	D2	i	j	k	SW
63 [2 1/2"]	1/8 NPT	67 [2.64]	43 [1.69]	63 [2.48]	62 [2.44]	6 [0.24]	10 [0.39]	15 [0.59]	14 [0.55]
	1/4 NPT	70 [2.76]	43 [1.69]	63 [2.48]	62 [2.44]	6 [0.24]	10 [0.39]	15 [0.59]	14 [0.55]

NS 100 [4"] i NS 160 [6"], montaż tylny dolny

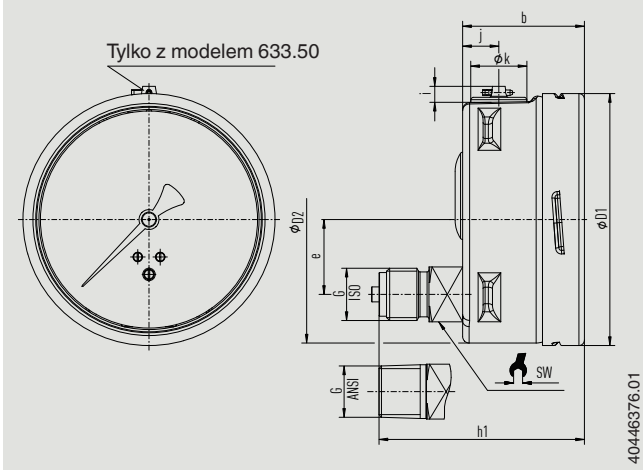

NS	Waga	
	Model 632.50	Model 633.50
100 [4"]	ok. 0.5 kg [1.54 lb]	ok. 0.7 kg [1.54 lb]
160 [6"]	ok. 1.1 kg [2.43 lb]	ok. 1.7 kg [3.75 lb]

Przyłącze procesowe z gwintem wg EN 837-3

NS	G	Wymiary w mm [cal]								
		h1 ±1 [0.04]	b	D1	D2	e	i	j	k	SW
100 [4"]	G ¼ B	76 [2.99]	49.5 [1.95]	101 [3.98]	99 [3.90]	30 [1.181]	6.5 [0.26]	14.5 [0.57]	22.5 [0.89]	22 [0.87]
	G ½ B	83 [3.27]	49.5 [1.95]	101 [3.98]	99 [3.90]	30 [1.181]	6.5 [0.26]	14.5 [0.57]	22.5 [0.89]	22 [0.87]
	M20 x 1.5	83 [3.27]	49.5 [1.95]	101 [3.98]	99 [3.90]	30 [1.181]	6.5 [0.26]	14.5 [0.57]	22.5 [0.89]	22 [0.87]
160 [6"]	G ¼ B	76 [2.99]	49.5 [1.95]	161 [6.34]	159 [6.26]	50 [1.97]	6.5 [0.26]	14.5 [0.57]	22.5 [0.89]	22 [0.87]
	G ½ B	83 [3.27]	49.5 [1.95]	161 [6.34]	159 [6.26]	50 [1.97]	6.5 [0.26]	14.5 [0.57]	22.5 [0.89]	22 [0.87]
	M20 x 1.5	83 [3.27]	49.5 [1.95]	161 [6.34]	159 [6.26]	50 [1.97]	6.5 [0.26]	14.5 [0.57]	22.5 [0.89]	22 [0.87]









Przyłącze procesowe z gwintem wg ISO 7

NS	G	Wymiary w mm [cal]								
		h1 ±1 [0.04]	b	D1	D2	e	i	j	k	SW
100 [4"]	R ¼	76 [2.99]	49.5 [1.95]	101 [3.98]	99 [3.90]	30 [1.181]	6.5 [0.26]	14.5 [0.57]	22.5 [0.89]	22 [0.87]
	R ½	82 [3.23]	49.5 [1.95]	101 [3.98]	99 [3.90]	30 [1.181]	6.5 [0.26]	14.5 [0.57]	22.5 [0.89]	22 [0.87]
160 [6"]	R ¼	76 [2.99]	49.5 [1.95]	161 [6.34]	159 [6.26]	50 [1.97]	6.5 [0.26]	14.5 [0.57]	22.5 [0.89]	22 [0.87]
	R ½	82 [3.23]	49.5 [1.95]	161 [6.34]	159 [6.26]	50 [1.97]	6.5 [0.26]	14.5 [0.57]	22.5 [0.89]	22 [0.87]

Przyłącze procesowe z gwintem wg ANSI/B1.20.1

NS	G	Wymiary w mm [cal]								
		h1 ±1 [0.04]	b	D1	D2	e	i	j	k	SW
100 [4"]	¼ NPT	76 [2.99]	49.5 [1.95]	101 [3.98]	99 [3.90]	30 [1.181]	6.5 [0.26]	14.5 [0.57]	22.5 [0.89]	22 [0.87]
	½ NPT	82 [3.23]	49.5 [1.95]	101 [3.98]	99 [3.90]	30 [1.181]	6.5 [0.26]	14.5 [0.57]	22.5 [0.89]	22 [0.87]
160 [6"]	¼ NPT	76 [2.99]	49.5 [1.95]	161 [6.34]	159 [6.26]	50 [1.97]	6.5 [0.26]	14.5 [0.57]	22.5 [0.89]	22 [0.87]
	½ NPT	82 [3.23]	49.5 [1.95]	161 [6.34]	159 [6.26]	50 [1.97]	6.5 [0.26]	14.5 [0.57]	22.5 [0.89]	22 [0.87]

Akcesoria i części zamienne

Model	Opis
	910.17 Uszczelki → Patrz karta katalogowa AC 09.08
	910.15 Rurka syfonowa → Patrz karta katalogowa AC 09.06
	910.13 Wyłącznik nadciśnieniowy → Patrz karta katalogowa AC 09.04
	IV1 Zawór iglicowy i zawór wieloportowy → Patrz karta katalogowa AC 09.22
	IV2 Zawór blokujący i odpowietrzający → Patrz karta katalogowa AC 09.19
	IVM Kołnierz pojedynczy, wersja procesowa i przyrządowa → Patrz karta katalogowa AC 09.17
	BV Zawór kulowy, wersja procesowa i przyrządowa → Patrz karta katalogowa AC 09.28
	IBF2, IBF3 Monoblok z łącznikiem kołnierzowym → Patrz karta katalogowa AC 09.25

Informacje dotyczące zamawiania

Model / Rozmiar nominalny / Zakres skali / Lokalizacja przyłącza / Przyłącze procesowe / Opcje



© 12/2008 WIKA Alexander Wiegand SE & Co. KG, wszystkie prawa zastrzeżone.
Specyfikacje i wymiary podane w niniejszej karcie przedstawiają stan konstrukcyjny aktualny w momencie wydruku.
Istnieje możliwość wprowadzenia modyfikacji i zmian specyfikacji materiałowej bez wcześniejszego powiadomienia.
W przypadku odmiennej interpretacji przetłumaczonej i angielskiej karty katalogowej pierwszeństwo ma angielska wersja językowa.

